

**RYKOV Libčany, s.r.o.**  
**Libčany 14**  
**50322 Libčany**  
**Czech Republic**  
**T/F +420 495 585 422**  
**rykov@rykov.cz**  
**www.rykov.cz**

---



# **PŮVODNÍ NÁVOD K POUŽÍVÁNÍ**

## **MULČÉR FM-100**



# Obsah

<b>1 Úvod</b> .....	<b>3</b>
1.1 Základní upozornění.....	3
<b>2 Bezpečnost provozu</b> .....	<b>4</b>
2.1 Bezpečnostní předpisy.....	4
2.2 Hodnoty hluku a vibrací.....	4
2.3 Bezpečnostní piktogramy.....	5
<b>3 Základní informace</b> .....	<b>6</b>
3.1 Použití stroje.....	6
3.1.1 Technické údaje.....	6
3.1.2 Informace o motoru.....	6
3.2 Popis stroje a jeho částí.....	7
<b>4 Návod k používání</b> .....	<b>7</b>
4.1 Sestavení stroje.....	7
4.2 Specifikace nosiče (ATV).....	7
4.2.1 Provoz na pozemních komunikacích.....	7
4.3 Připojení stroje k ATV.....	8
4.4 Uvedení do provozu.....	8
4.4.1 Roztočení nosného válce nožů.....	8
4.4.2 Zastavení stroje.....	9
4.4.3 Sečení ve svahu.....	9
4.5 Práce se strojem.....	9
4.5.1 Záběr stroje.....	9
4.5.2 Volba jezdové rychlosti.....	9
4.5.3 Nastavení pracovní výšky.....	10
4.5.4 Způsob sečení porostů.....	10
4.5.4.1 Problémy při sečení.....	11
<b>5 Údržba, ošetřování, skladování</b> .....	<b>11</b>
5.1 Mazání stroje.....	11
5.1.1 Výměna oleje v motoru.....	11
5.1.2 Mazací místa.....	12
5.2 Ostření a výměna pracovních nožů.....	13
5.3 Řemenové převody.....	13
5.3.1 Výměna klínových řemenů.....	14
5.3.2 Seřízení napínací kladky.....	14
5.4 Servisní intervaly.....	15
5.5 Problémy a jejich řešení.....	15
5.6 Skladování.....	16
5.6.1 Mytí a čištění stroje.....	16
5.7 Likvidace obalů a stroje po skončení životnosti.....	16
5.8 Výrobní štítek.....	17
<b>6 Seznam náhradních dílů</b> .....	<b>17</b>

# 1 Úvod

Vážený zákazník a uživateli!

Děkujeme Vám za důvěru, kterou jste nám prokázal koupí našeho výrobku.

Tento mulčér je určen pro sečení rozlehlých lučních pozemků. **Výše porostu nesmí přesahovat 0,6m.**

Přečtěte si, prosím, důkladně tento návod k používání.

## 1.1 Základní upozornění

Uživatel je povinen seznámit se s tímto návodem k používání a dbát všech pokynů pro obsluhu stroje, aby nedošlo k ohrožení zdraví a majetku uživatele, jakož i jiných osob.

Bezpečnostní pokyny uvedené v tomto návodu nepopisují veškeré možnosti, podmínky a situace, které se mohou v praxi vyskytovat. Bezpečnostní faktory jako, je zdravý rozum, opatrnost a pečlivost, nejsou součástí tohoto návodu, ale předpokládá se, že je má každá osoba, která se strojem zachází, anebo na něm provádí údržbu.



S tímto strojem smí pracovat pouze osoby duševně a fyzicky zdravé. Při profesionálním použití tohoto stroje je povinen majitel stroje zajistit obsluhu, která bude stroj používat, školení o bezpečnosti práce a provést instruktáž k ovládání tohoto stroje a vést o těchto školeních záznamy. Musí též provést tzv. kategorizaci prací dle příslušné národní legislativy.

Jestliže Vám budou některé informace v návodu nesrozumitelné, obraťte se na svého prodejce nebo přímo na výrobce stroje.

Návody k používání, kterými je tento stroj vybaven, jsou nedílnou součástí stroje. Musí být neustále k dispozici, uloženy na dostupném místě, kde nehrozí jejich zničení. Při prodeji stroje další osobě musí být návody k používání předány novému majiteli.

Výrobce nenese odpovědnost za vzniklá rizika, nebezpečí, havárie a zranění vzniklá provozem stroje, pokud nejsou splněny výše uvedené podmínky. Výrobce nenese odpovědnost za škody způsobené neoprávněným použitím, nesprávnou obsluhou stroje a za škody způsobené jakoukoliv úpravou stroje bez souhlasu výrobce.

Při práci je zejména nutné řídit se bezpečnostními předpisy, abyste se vyvarovali nebezpečí zranění vlastní osoby, osob v okolí nebo způsobení škody na majetku.

	<b>Pokud uvidíte v návodu tento symbol, pečlivě si přečtěte následující sdělení!</b>
	<b>Tento mezinárodní bezpečnostní symbol indikuje důležitá sdělení, jež se týkají bezpečnosti. Když uvidíte tento symbol, buďte ostražití k možnosti úrazu vlastní osoby nebo jiných osob a pečlivě přečtěte následující sdělení.</b>

*Tab. 1: Symboly*

**Výrobce si vyhrazuje právo na technické změny a inovace, které nemají vliv na funkci a bezpečnost stroje.**











**Tyto změny se nemusí projevit v tomto návodu k používání.**

**Tiskové chyby vyhrazeny.**

## 2 Bezpečnost provozu

Stroj je navržen tak aby co nejvíce chránil obsluhu před odletujícími částmi sečeného porostu. Neodstraňujte žádný pasivní ani aktivní bezpečnostní prvek. Vystavujete se tak riziku zranění.

### 2.1 Bezpečnostní předpisy

-  Obsluha stroje musí být starší 18 let. Je povinna seznámit se s návody k používání stroje a mít povědomí o obecných zásadách bezpečnosti práce.
-  Vypněte vždy motor a vyčkejte, až se nosný válec nožů zastaví, než budete provádět jakoukoliv činnost v blízkém okolí stroje! Před opuštěním stroje vždy vypněte motor!
-  Před každým použitím stroje zkontrolujte, zda některá část (zvláště pak pracovní ústrojí nebo jeho krytování) není poškozena nebo uvolněna. Zjištěné závady musí být ihned odstraněny. Při opravách používejte pouze originální náhradní díly.
-  Sečený porost musí být před použitím stroje zbaven pevných těles (jako jsou kameny, dráty, volné stavební zbytky atp.), které by mohly být vymrštěny, nebo by mohly poškodit stroj. Nejdou-li odstranit, vyhněte se těmto místům.
-  Stroj je vybaven rotujícím pracovním nástrojem. Dbejte proto na to, aby se ostatní osoby pohybovaly při práci tohoto stroje v bezpečné vzdálenosti (možnost odletu sečeného porostu nebo vymrštěných pevných předmětů)!
-  Při práci používejte pracovní pomůcky schválené dle ČSN EN 166 nebo ČSN EN 1731.
-  Nestartujte motor v uzavřených prostorách! Dbejte zvýšené opatrnosti při manipulaci se strojem. Po vypnutí motoru zůstane tlumič výfuku motoru horký. Dbejte na to, aby při doplňování paliva nedošlo k jeho úniku a k potřísnění částí motoru. V opačném případě osušte potřísněné části, či vyčkejte na odpaření benzínu.
-  Při práci se strojem musí být všechny ostatní osoby (zvláště pak děti) a zvířata mimo pracovní prostor stroje. Obsluha může pokračovat v práci až po jejich vykazání do bezpečné vzdálenosti.
-  Je zakázáno odstraňovat veškerá ochranná zařízení a kryty ze strojů.
-  Maximální náklon motoru při práci je dlouhodobě 20°, krátkodobě 30°.
-  Veškeré opravy, seřizování, mazání a čištění stroje provádějte za klidu stroje při odpojeném kabelu zapalovací svíčky.

### 2.2 Hodnoty hluku a vibrací

1. Deklarovaná emisní hladina akustického tlaku **A** na pracovním místě obsluhy  $L_{pAd} = 86,0 + 4,0$  [dB] (měřeno podle ČSN EN ISO 4254-12 a ČSN EN ISO 11201).
2. Deklarovaná hladina akustického výkonu **A**  $L_{WA,d} = 102 + 4$  [dB] (měřeno podle ČSN EN ISO 4254-12 a ČSN EN ISO 3744).
3. Souhrnné zrychlení vibrací přenášených na ruce-paže obsluhy a emisní zrychlení celkových vibrací působících na obsluhu je při práci se strojem dominantně emitováno tlačným strojem ATV.

#### **Poznámka:**

- Uvedené hodnoty hladin hluku platí pouze pro chod samotného mulčeru bez emisí hluku tlačného stroje ATV.
- S ohledem na hodnotu deklarované hladiny akustického tlaku **A** na pracovním místě obsluhy je nutné při práci používat osobní ochranné prostředky proti hluku účinné pro výše uvedenou hlukovou hladinu.

## 2.3 Bezpečnostní piktogramy

Uživatel je povinen udržovat piktogramy na stroji v čitelném stavu a v případě jejich poškození zajistit jejich výměnu.



**Obr. 1:** Před použitím stroje prostuduj návod k používání.



**Obr. 2:** Nebezpečí zásahu odletujícími úlomky, odřezky, vymrštěnými předměty atp. Ostatní osoby a zvířata - dodržet bezpečnou vzdálenost od stroje.



**Obr. 3:** Nesahej do prostoru klínového řemene



**Obr. 4:** Zákaz sahat rukou nebo šlapat nohou do pracovního prostoru žacího nože – nebezpečí pořezání.

## 3 Základní informace

### 3.1 Použití stroje

Mulčér FM-100 je navržena a vyrobena dle nejnovějších poznatků v oblasti malé zahradní a zemědělské techniky. Vyniká snadnou ovladatelností, tichým, výkonným a úsporným motorem HONDA a bezproblémovou údržbou.

Tento mulčér je určen pro sečení travních porostů na loukách do maximální výšky 60 cm na udržovaných plochách. Na plochách nesmí být pevné předměty v porostu a větší terénní nerovnosti. Mulčér není určen pro parkovou úpravu travních porostů

 **Použití k jinému než určenému účelu je proto nutné považovat za použití k neurčenému účelu!**

Mulčér může pracovat ve všech nakloněných polohách stanovených výrobcem motoru a výrobcem stroje ke kterému je připojen.

Ochranná zařízení odpovídají požadavkům normy EN 12733 a ČSN EN 12733. Tyto normy v první řadě zohledňují bezpečnost obsluhy, která při normálním pojiždění nemůže být zasažena kameny nebo jinými předměty vymrštěnými otočným systémem stroje. Proto se obsluha vždy musí nacházet v normální poloze řízení, tzn. za strojem.

 **Je zakázáno odstraňovat veškerá ochranná zařízení a kryty ze strojů.**

#### 3.1.1 Technické údaje

FM-100	Hodnota	Jednotka
<i>Délka</i>	770	mm
<i>Šířka</i>	1215	mm
<i>Výška</i>	785	mm
<i>Šíře záběru stroje</i>	1000	mm
<i>Hmotnost</i>	81	kg
<i>Otáčky nosného válce nožů</i>	2080	min <sup>-1</sup>

Tab. 2: Technické informace k FM-100

#### 3.1.2 Informace o motoru

Motor	Hodnota	Jednotka
<i>Typ</i>	-	HONDA GX-270
<i>Zdvihový objem</i>	cm <sup>3</sup>	270
<i>Vrtání x zdvih</i>	mm	77 x 58
<i>Max. výkon/při otáčkách</i>	kW/min <sup>-1</sup>	6,3/3600
<i>Max. kroutící moment/při otáčkách</i>	N*m/min <sup>-1</sup>	19,1/2500
<i>Spotřeba paliva</i>	l (litr)/hod	2,4
<i>Objem palivové nádrže</i>	l (litr)	5,3
<i>Palivo</i>	-	benzín okt.č. 91-95
<i>Olejevá náplň motoru</i>	l (litr)	1,1
<i>Jakost oleje</i>	-	SAE 10W30
<i>Zapalovací svíčka</i>	-	BPR6ES (NGK) W20EPR-U (DENSO)

Tab. 3: Technické informace o motoru

## 3.2 Popis stroje a jeho částí

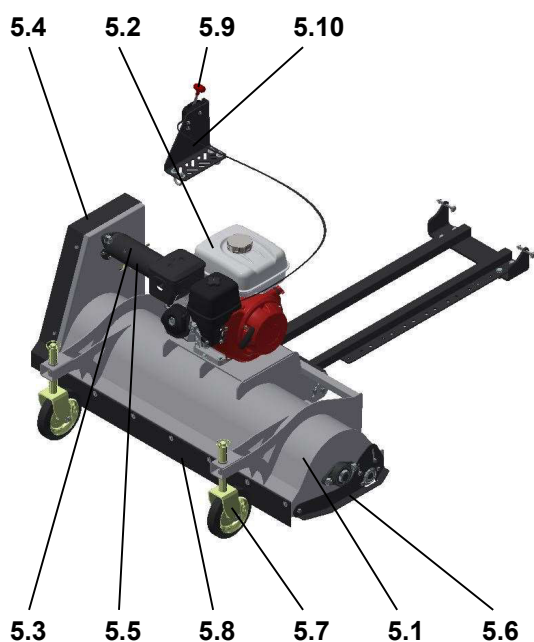

Obr. 5: Popis stroje pohled A

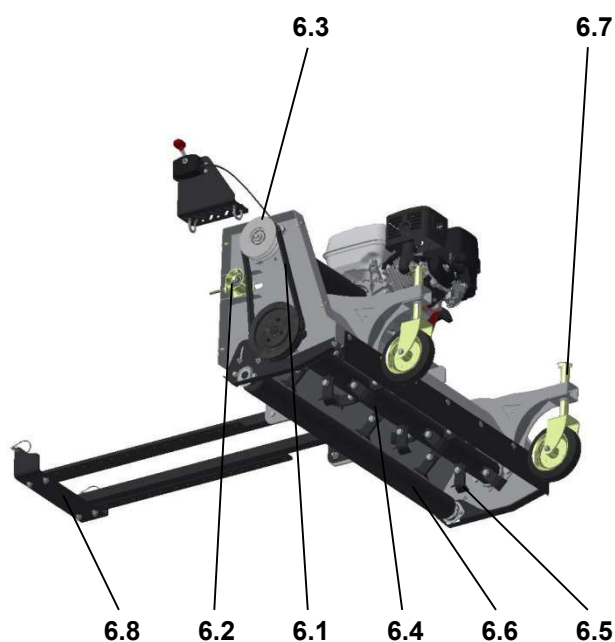

Obr. 6: Popis stroje pohled B

Hlavní částí mulčeru FM-100 je svařovaný ocelový skelet (5.1). Motor (5.2) je uložen uprostřed pro vyváženost stroje. Od motoru je přenášen výkon pomocí hřídele (5.3) k řemenovému převodu, který je chráněn krytem (5.4). Tato hřídel je také mezi dvěma kryty (5.5). Řemenový převod je zajištěn dvěma řemeny (6.1), napínací kladkou (6.2) a řemenicí s odstředivou spojkou (6.3). Tímto systémem je zajištěno spínání a vypínání nosného válce nožů (6.4). Tento válec je osazen nožovými žabkami (6.5). Výška sečení je v rozmezí 20 až 100mm. Je nastavitelná pomocí kluzného válce (6.6), který je uložen v bočních výztuhách (5.6) a pomocí předních otočných koleček (5.7). Ta mají pro nastavení výšky přesouvací kroužky (6.7). V přední spodní části stroje je ochranná gumová lišta (5.8). Plynová páčka (5.9) motoru je upevněna na nosné konzole (5.10), která je upevněna na tlačném stroji ATV u místa řidiče. Mulčér je k ATV upevněn pomocí přípojovacího rámu (6.8).

## 4 Návod k používání

### 4.1 Sestavení stroje

 **Vybalení stroje a instruktáž požadujte u svého prodejce jako součást předprodejněho servisu!**

### 4.2 Specifikace nosiče (ATV)

 **Po připojení mulčeru k ATV nesmí být překročena celková hmotnost.**

Musíme tedy počítat s provozní vahou ATV + váha mulčeru (81kg) + váha obsluhy. Provozní a celkovou váhu uvádí výrobce ATV v návodu.

 **U ATV se po připojení mulčeru zhoršuje stabilita.**

#### 4.2.1 Provoz na pozemních komunikacích

 **Mulčér není schválen k provozu na pozemních komunikacích**

### 4.3 Připojení stroje k ATV

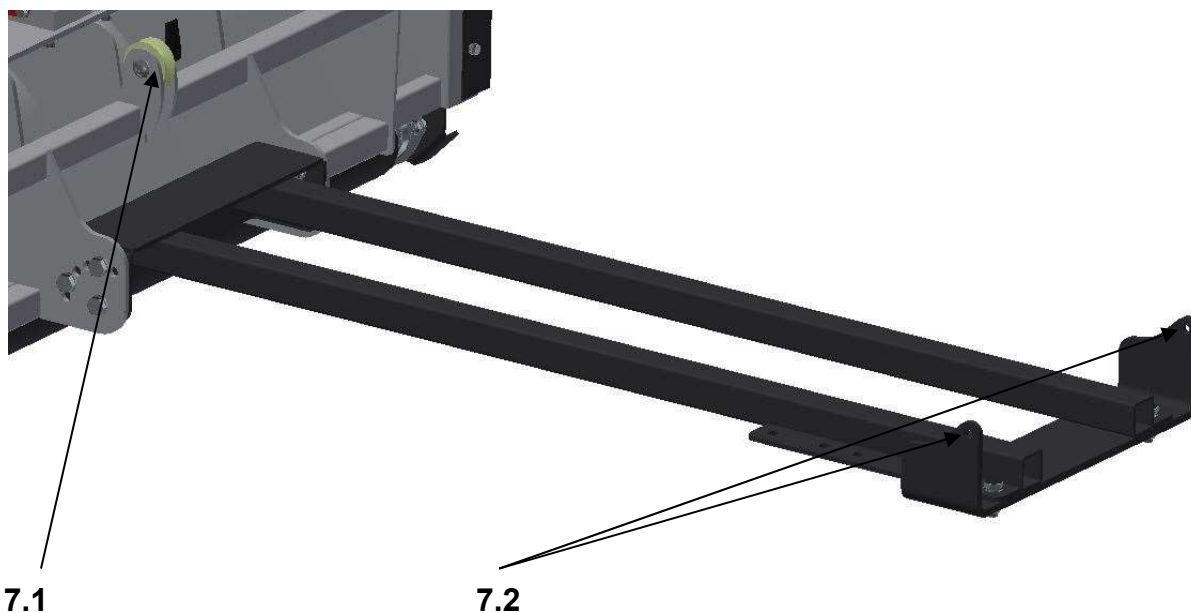

*Obr. 7: Připojení stroje k ATV*

Připojte stroj pomocí dvou čepů patřících do otvorů (7.2) k adaptéru namontovaném ve spodní části ATV. Uvolněte kladku (7.1) a protáhněte lanko z navijáku ATV. Namontujte kladku zpět. Hák upevněte na ochranný rám kapoty ATV.

### 4.4 Uvedení do provozu

**i** **Přečtěte si nejprve důkladně návod k používání motoru! Předejdete tak k jeho případnému poškození.**

1. Připojte stroj ATV,
2. Pomocí navijáku ATV zdvihněte stroj do maximální výšky,
3. Nastartujte motor. Start motoru je podrobně popsán v příloženém návodu motoru.

**!** **Nevzdalujte se od stroje.**

#### 4.4.1 Roztočení nosného válce nožů

**!** **Proveďte, že se všechny osoby, zvířata, děti nachází v bezpečné vzdálenosti od stroje! Pokud tomu tak není, nepokračujte v této činnosti!**

1. Nastartujte motor,
2. Nastavte maximální otáčky motoru páčkou plynu. (Pokud je motor studený, nechte jej asi 1 minutu zahřát v maximálních otáčkách),



## 4.4.2 Zastavení stroje

1. Páčku plynu přesuňte do polohy **MIN**. Při poklesu otáček dojde k rozpojení odstředivé spojky. Následkem toho dojde k postupnému zastavování nosného válce nožů.
2. Spínač motoru dejte do polohy **OFF**.

 **Než budete provádět jakoukoliv činnost v blízkém okolí stroje, vypínejte vždy motor a vyčkejte, až se žací válec s noži zastaví! Před opuštěním stroje vždy motor vypněte!**

 **Nikdy nenechávejte motor dlouhodobě v chodu v maximálních otáčkách nebo na volnoběh při vypnuté spojce pohonu žacích disků a spojce pojezdu! Mohou se poškodit součásti pohonu stroje (klínový řemen, řemenice, kladka spojky atd.)!**

## 4.4.3 Sečení ve svahu

 **Nepoužívejte stroj na vlhké trávě. Nesečte na silně se svažujících svazích.**

 **Bezpečná svahová dostupnost stroje je 10°. Sečení prudších svahů je na Vaši zodpovědnost.**

## 4.5 Práce se strojem

### 4.5.1 Záběr stroje

 **Vždy je nutné přizpůsobit šíři záběru sečení hustotě porostu!**

### 4.5.2 Volba pojezdové rychlosti

Platí hlavní zásada, že čím je porost vyšší nebo hustší, tím musí být pojezdová rychlost menší.

Pojezdová rychlost [km·h <sup>-1</sup> ]	Použití
0	Startování motoru
2	Pracovní rychlost pro velmi husté a středně vysoké porosty
3,5	Pracovní rychlost pro středně husté a středně vysoké nebo husté a nízké porosty
5	Maximální pracovní rychlost pro velmi řídké a nízké porosty

**Tab. 4:** Pojezdové rychlosti

### 4.5.3 Nastavení pracovní výšky

Stejně jako musíme volit rychlost pojezdu dle výšky a hustoty porostu, tak i pracovní výšku volíme podle tohoto parametru. To znamená, že čím vyšší a hustější porost, tím musí být vyšší pracovní výška.

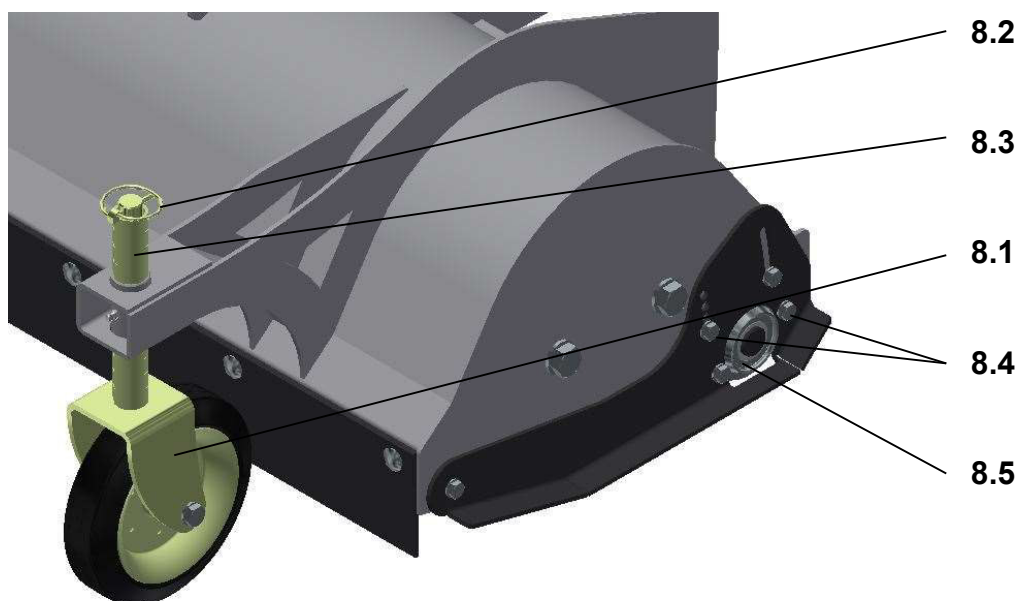

**Obr. 8:** Nastavení pracovní výšky

**!** Při nastavování pracovní výšky stroj zdvihněte pomocí navijáku ATV do horní polohy a zajistěte podpěrnými kozami.

**!** Motor musí být vypnutý

#### **Postup:**

Podržte kolečko s konzolí (8.1) a vyjměte zajišťující čep (8.2). Vysuňte kolečko. Dle potřeby nechte na konzoli kroužky (8.3) a vraťte kolečko zpět do uložení. Zbylé kroužky nasuňte na konzoli a zajistěte čepem.

Povolte šroubový spoj (8.4). Nastavte výšku kluzného válce (8.5). Zamontujte zpět šroubový spoj.

### 4.5.4 Způsob sečení porostů

**!** Porost musí být před použitím stroje zbaven pevných těles (jako jsou kameny, dráty, volné stavební zbytky atp.), které by mohly být vyvrženy, nebo by mohly poškodit stroj. Nejdou-li odstranit, vyhněte se těmto místům.

Nastavte maximální otáčky motoru, nechte roztočit nosný válec s noži na maximální otáčky a potom se rozjedte proti porostu, který chcete sekat. Sečený porost je drcen a směřován do prostoru pod stroj.

Pokud je sečený porost velmi hustý, prorostlý, podehnitý nebo polehlý, je nutné úměrně tomu snížit šíři záběru stroje tak, aby nedocházelo k velkému snižování otáček nosného válce nožů a tím ke snížené kvalitě mulčování.

#### 4.5.4.1 Problémy při sečení



**Motor musí být vždy při čištění prostoru okolo nosného válce nožů vypnutý!**



**Dbejte zvýšené opatrnosti při čištění prostoru okolo nosného válce nožů. Břity nožů jsou ostré. Při čištění chraňte ruce pracovními rukavicemi.**



**Vždy vyčkejte až se nosný válec s noži zastaví, než budete pokračovat v jakékoliv činnosti na stroji nebo v jeho okolí.**

##### 1. Nosný válec s noži ztrácí otáčky, motor ztrácí otáčky, ale nezhasne.

Zastavte tlačný stroj ATV. Zdvihněte mulčér. Couvněte s ATV. Nechte samovolně vyčistit mulčovací prostor. Můžete pokračovat vpřed.

##### 2. Nosný válec s noži zastavil, motor zhasl.

Zastavte tlačný stroj ATV. Zdvihněte mulčér. Couvněte s ATV. Vyčistěte mulčovací prostor. Nastartujte motor. Nastavte maximální otáčky. Můžete pokračovat vpřed.

##### 3. Posečený porost neprojde pod mulčérem (příčinou je příliš hustý porost).

Použijte nižší jezdovou rychlost a zmenšete šířku záběru.

## 5 Údržba, ošetřování, skladování



**Při údržbě stroj zdvihněte pomocí navijáku ATV do horní polohy a zajistěte podpěrnými kozami.**



**Motor musí být vypnutý a koncovka kabelu k zapalovací svíčke sejmutá!**

K zajištění dlouhodobé spokojenosti s naším výrobkem je nutné věnovat mu náležitou péči při údržbě a ošetřování. Pravidelnou údržbou tohoto stroje zamezíte jeho rychlému opotřebení a zajistíte správnou funkci všech jeho částí.

Dodržujte všechny pokyny, které se týkají intervalů údržby a seřizování stroje. Doporučujeme Vám vést si záznam o počtu pracovních hodin stroje a o podmínkách, při kterých pracoval (pro potřebu servisů). Posezónní údržbu doporučujeme svěřit některému z našich autorizovaných servisů, stejně tak i běžnou údržbu, pokud si nejste jisti svými technickými schopnostmi.



**Před každým použitím stroje zkontrolujte dotažení šroubů, upevňujících nože a nosný válec.**

### 5.1 Mazání stroje



**Při práci s mazivy dodržujte základní pravidla hygieny a dodržujte předpisy a zákony o ochraně životního prostředí.**



**Pokud nejste dostatečně manuálně zručný, svěřte tuto činnost odbornému servisu.**

K zajištění bezproblémového a snadného pohybu všech mechanických částí je zapotřebí věnovat mazání dostatečnou pozornost. Většinou postačí několik kapek oleje (např. olej pro jízdní kola).

#### 5.1.1 Výměna oleje v motoru

Řiďte se pokyny uvedenými v návodu k používání motoru. Interval výměny zkráťte na polovinu, pokud budete se strojem pracovat v prašném prostředí.



**Pokud nejste dostatečně manuálně zručný, svěřte tuto činnost odbornému servisu.**

## 5.1.2 Mazací místa

K mazacím místům se dostanete bez demontáže krytů. Ze široké škály olejů je k mazání vhodný jakýkoliv motorový nebo převodový olej nebo olej ve spreji. Z plastických maziv (mazací tuk) je plně dostačující jakékoliv mazivo určené pro mazání vodních čerpadel. K jeho aplikaci je však nutné většinou příslušné kluzné uložení demontovat. Při použití plastického maziva s příměsí grafitu lze intervaly mazání v sezóně prodloužit až na **25hodin**.

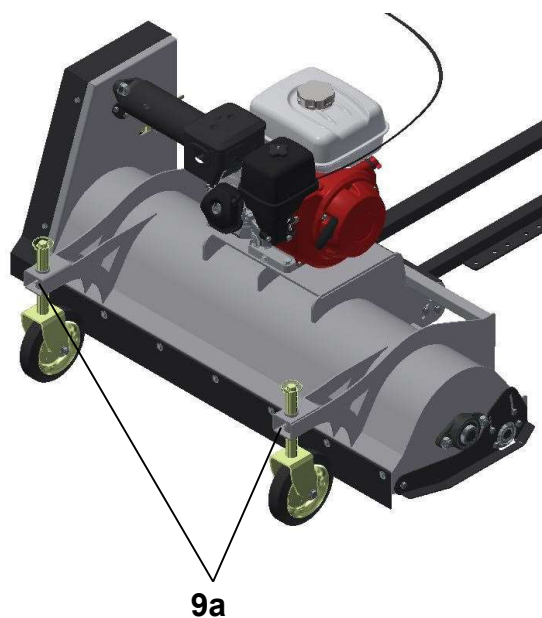

Obr. 9: Mazací body

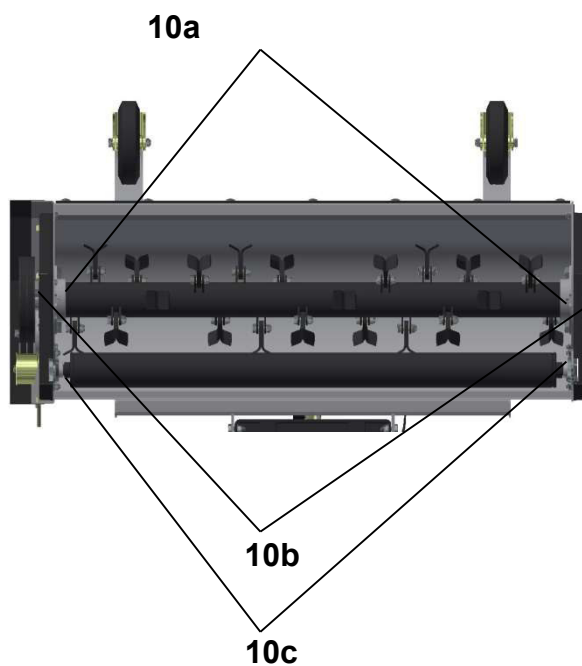

Obr. 10: Mazací body

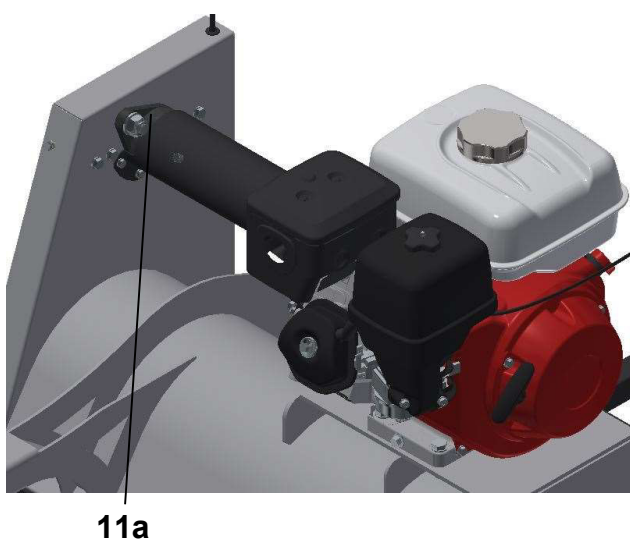

Obr. 11: Mazací body

Mazací místa - popis	Interval v sezóně	Po sezóně	Mazivo	Obrázek
Bowden	min 2x (5 kapek)	ano	olej	-
Pouzdra předních koleček	-	ano	tuk	Obr. 9
Ložiskové domky nosného válce nožů	-	ano	tuk	Obr. 10
Krycí pouzdra	min 5x	ano	tuk	Obr. 10
Plechové ložiskové domky kluzného válce	min 2x (5 kapek)	ano	olej	Obr. 10
Ložiskový domek hřídel	-	ano	tuk	Obr. 11
Napínací kladka pohonu nosného válce nožů	po 10 hod (2 kapky)	ano	olej/tuk	Obr. 12

**Tab. 5:** Intervaly mazání

## 5.2 Ostření a výměna pracovních nožů

** Pokud nejste dostatečně manuálně zručný, svěřte tuto činnost odbornému servisu.**

Pokud dojde k opotřebení břitů pracovních nožů, nebo k poškození nožů způsobujících vibrace stroje, je nutné břitů znovu obnovit, nebo nože vyměnit.

Při jakékoliv neodborné opravě nožů bez použití originálních náhradních dílů výrobce neručí za škody způsobené strojem nebo na stroji. Na noži je vyražen znak, který označuje výrobce a je kontrolní značkou, že nůž je originálním náhradním dílem.

** Stroj musí stát na pevné podložce a musí být zajištěn tak, aby byl umožněn dobrý přístup k noži a nedošlo k neočekávanému samovolnému pohybu stroje.**

** Při demontáži nožů dbejte zvýšené opatrnosti. Břity nožů jsou ostré. Chraňte ruce pracovními rukavicemi.**

** Motor musí být vypnutý a koncovka kabelu k zapalovací svíčke sejmutá!**

### **Postup:**

1. Pomocí dvou klíčů č. 17 povolte šroubový spoj nožů,
2. Nože a kroužek uložení vyjměte z nosného válce. Srovnejte ostří a nabruste břity nože. Sklon nabroušeného ostří by měl být 30° vzhledem k spodní rovině nože,
3. Zkontrolujte, zda je kroužek bez viditelného poškození. V opačném případě díl vyměňte za nový.
4. Navlíkněte nože zpět na kroužek a vložte do uložení. Pevně utáhněte šroubový spoj.

## 5.3 Řemenové převody

Stroj je vybaven řemeny moderní konstrukce, které nevyžadují zvláštní péči. Pouze je nutné provádět jejich pravidelnou kontrolu a v případě, kdy se na povrchu řemene objeví praskliny nebo trhliny, zajistit jejich výměnu. Nastavení napínacích kladek z výroby je nutné zkontrolovat po prvních cca 5 hodinách provozu, kdy dochází k záběhu řemene. Během záběhu je nutné kontrolovat funkci napínacích kladek, aby nedošlo vlivem prodloužení řemene k jeho poškození nedostatečným napnutím napínací kladkou.

### 5.3.1 Výměna klínových řemenů

**⚠ Motor musí být vypnutý a koncovka kabelu k zapalovací svíčke sejmutá!**

Výměnu klínových řemenů za nové proveďte vždy, když se na povrchu řemenů objeví praskliny nebo trhliny, a také v případě, kdy jsou řemeny natolik provozem opotřebované, že již je nelze pomocí napínací kladky dopnout. **Řemeny vždy měňte oba.** Přesný postup výměny řemenů zde není uveden, protože by přesahoval svým rozsahem nad rámec tohoto návodu. Dodržte trasu řemenů kolem všech vodících prvků (viz. Obr. 12)!

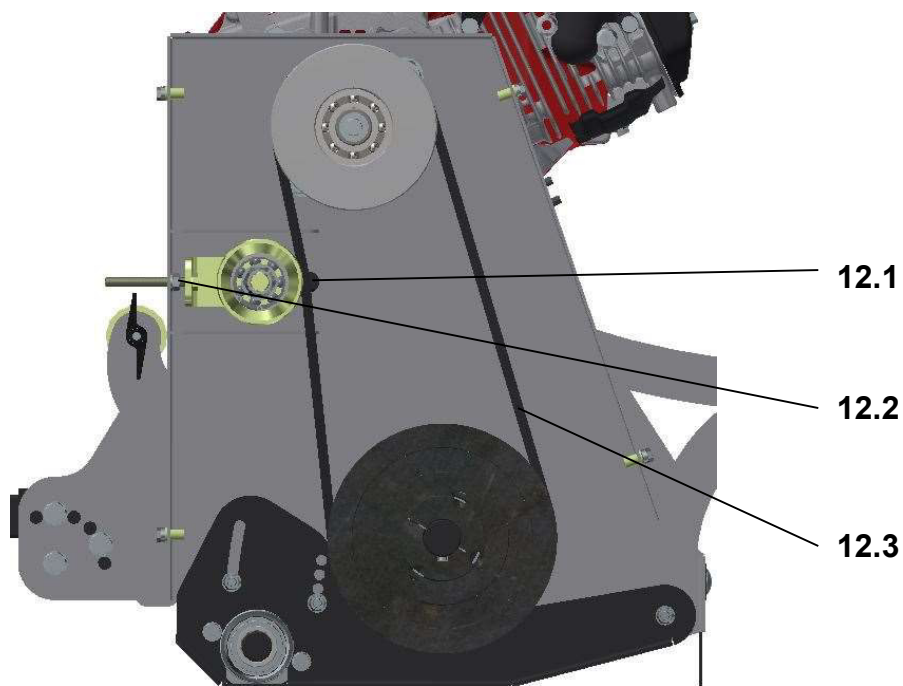

Obr. 12: Řemenový převod

**i** Pokud nejste dostatečně manuálně zručný, svěťte tuto činnost odbornému servisu.

#### ***Správnou funkci řemenových převodů zjistíte následujícím způsobem:***

Po nastavení motoru na maximální otáčky a následném roztočení nosného válce nožů nesmí docházet k prokluzu.

Pokud kontrola selhala, je nutné seřídit napínací kladku!

### 5.3.2 Seřízení napínací kladky

**i** Pokud nejste dostatečně manuálně zručný, svěťte tuto činnost odbornému servisu.

**⚠ Motor musí být vypnutý a koncovka kabelu k zapalovací svíčke sejmutá!**

Demontujte kryt řemenového převodu (5.4). Povolte hlavní matici (12.1) napínací kladky. Pomocí stavěcího šroubu (12.2) dopněte kladku tak, aby dostatečně dopínala řemeny (12.3). Následně utáhněte hlavní matici. Pokud nejde kladka více napnout, musejí být řemeny vyměněny.

## 5.4 Servisní intervaly

Činnost	Před sečením	V sezóně	Před skladováním
Kontrola stavu oleje v motoru	ano	dle návodu pro motor	ano
Vyčištění vzduchového filtru motoru	kontrola	každých 10 hod	ano
Mytí	-	2x	ano
Odstraňování nečistot a zbytků sečeného porostu	-	po každém sečení	ano
Ostření nožů	-	dle potřeby	ano
Kontrola nožů a jejich uložení	ano	při poškození okamžitá výměna	ano
Kontrola dotažení nosného válce nožů	ano	-	ano
Kontrola dotažení šroubových spojů	ano	každých 5 hodin	ano
Mazání	kontrola stavu	Tab. 5	Tab. 5
Kontrola klínových řemenů	-	každých 20 hodin	ano

**Tab. 6:** Intervaly mazání

## 5.5 Problémy a jejich řešení

Problém	Příčina	Řešení
Nosný válec nožů se netočí	není nastartovaný motor	motor nastartujte
	motor neběží v max. otáčkách	nastavte maximální otáčky
	nedostatečně napnuté řemeny	seřídte napínací kladku
	přetržené řemeny	řemeny vyměňte za nové
	odstředivá spojka nespíná	navštivte servis
	spadlé řemeny	řemeny nasadte
	jiná závada	navštivte servis
Motor nespíná	v nádrži není benzín	benzín doplňte
	přívod benzínu je uzavřen	otevřete přívod benzínu
	je nízká hladina oleje	olej doplňte
	jiná závada	navštivte servis
Nosný válec nožů se nezastavuje	odstředivá spojka nerozepíná	navštivte servis
	jiná závada	navštivte servis
Jiná závada		navštivte servis

**Tab. 7:** Problémy a jejich řešení

## 5.6 Skladování

Před delším skladováním (např. po sezóně) očistěte stroj od veškerých nečistot a rostlinných zbytků. Zamezte nepovolaným osobám v přístupu ke stroji. Chraňte stroj proti povětrnostním vlivům, ale nepoužívejte neprodyšné ochrany kvůli možnosti zvýšené koroze pod ní.

 **Zkontrolujte neporušenost pracovních nožů, nabruste břity nožů (v případě poškození je vyměňte).**

### **Doporučujeme:**

1. Nakonzervovat nože,
2. Odstranit ze stroje všechny nečistoty,
3. Opravit poškozená místa na barvených kovech,
4. Vypustit benzín z palivové nádrže motoru a z karburátoru (další instrukce v návodu k používání motoru),
5. Provést posezónní namazání stroje dle *Tab. 5*.

### 5.6.1 Mytí a čištění stroje



**Při čištění a mytí stroje postupujte tak, abyste dodrželi platná ustanovení a zákony o ochraně vodních toků a jiných vodních zdrojů před jejich znečištěním nebo zamořením chemickými látkami.**



**Nikdy nemyjte motor proudem vody! Při nastartování by mohlo dojít k poruše elektrické výbavy motoru.**



**K mytí stroje nepoužívejte tlakové myčky.**

## 5.7 Likvidace obalů a stroje po skončení životnosti

Po vybalení stroje jste povinen provést likvidaci obalů, dle národních zákonů a vyhlášek o nakládání s odpady.

***Při likvidaci stroje po skončení životnosti doporučujeme postupovat následujícím způsobem:***

1. Ze stroje demontujte všechny díly, které se dají ještě využít,
2. Z převodové skříně a motoru vypusťte olej do vhodné uzavíratelné nádoby a odevzdejte do sběrného dvora
3. Demontujte díly z plastů a barevných kovů.
4. Odstrojený zbytek stroje a demontované díly zlikvidujte dle národních zákonů a vyhlášek o nakládání s odpady.



## 5.8 Výrobní štítek

Stroj je označen tímto výrobním štítkem.



Obr. 13: Výrobní štítek

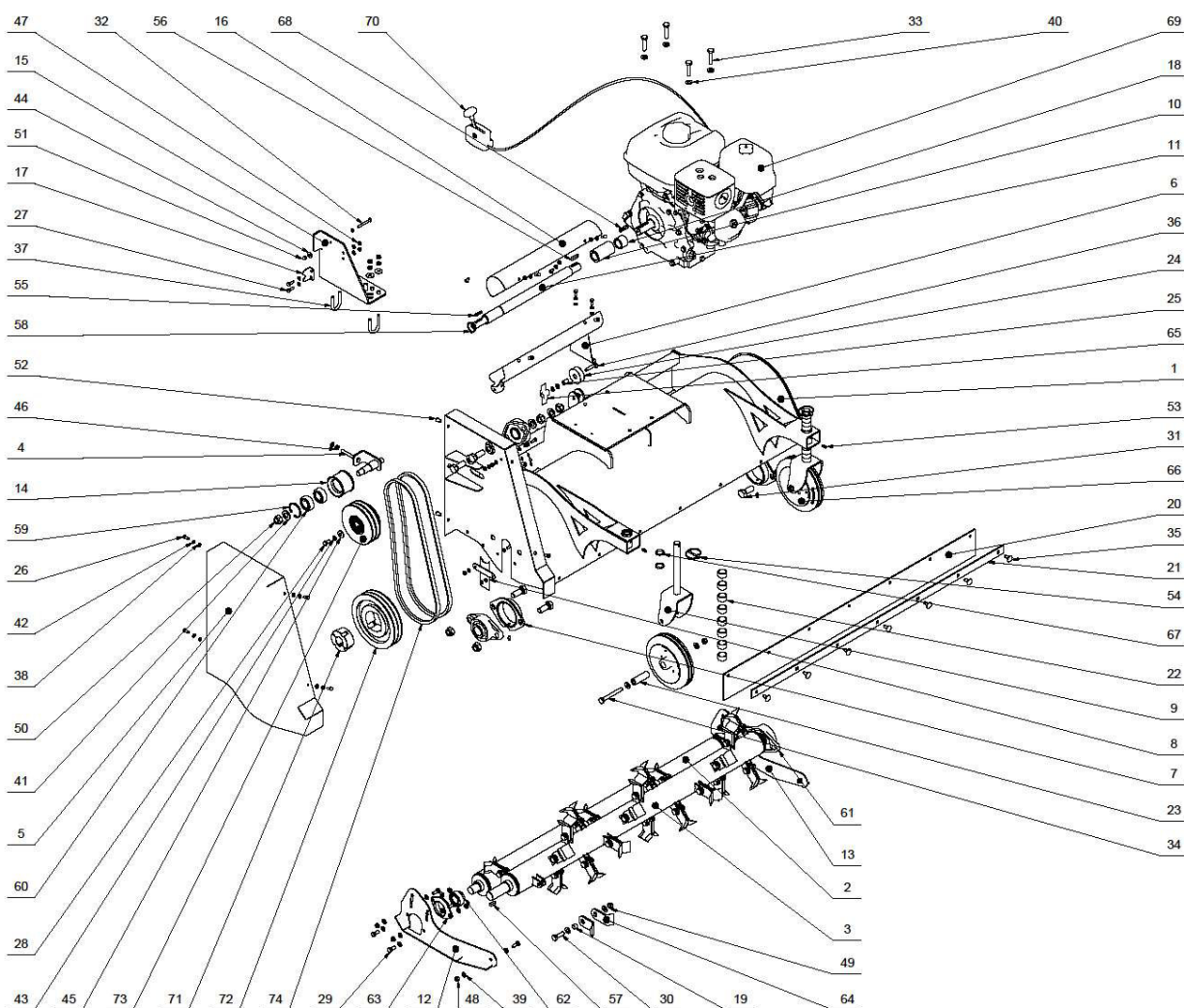

Obr. 14: Rozpad

## 6 Seznam náhradních dílů

POZICE	SKLADOVÉ ČÍSLO	NÁZEV	NORMA	KS
1	1650-10.000	HLAVNÍ RÁM		1
2	1650-11.000	VÁLEC KLUZNÝ		1
3	1650-12.000	VÁLEC NOŽŮ		1
4	1650-13.000	DOPÍNÁNÍ		1
5	1650-14.000	KRYT ŘEMENŮ		1
6	1650-15.000	KRYT HŘÍDELE		1
7	1650-16.000	KRYT ULOŽENÍ		2
8	1650-17.000	ZÁSLEPKA		1
9	1303-17.000	KONZOLE KOLEČKA		2
10	1650-00.001	POUZDRO	Ø40-75	1
11	1650-00.002	HŘÍDEL	Ø30-464	1
12	1650-00.003	KONZOLE VÁLCE PRAVÁ	VÝPALEK	1
13	1650-00.004	KONZOLE VÁLCE LEVÁ	VÝPALEK	1
14	1650-00.005	ŘEMENICE	Ø70-53	1
15	1650-00.006	KONZOLE OVLÁDÁNÍ MOTORU	VÝPALEK	1
16	1650-00.007	KRYT HŘÍDELE VRCHNÍ	VÝPALEK	1
17	1650-00.008	DORAZ OVLÁDÁNÍ	VÝPALEK	1
18	1650-00.009	VYMEZENÍ HŘÍDELE	TR Ø35x5-30	1
19	1650-00.010	VYMEZENÍ NOŽE	TR Ø14x2-12	24
20	1650-00.011	PŘEDNÍ GUMA	3x1105x100	1
21	1650-00.012	PŘEDNÍ PODLOŽKA	VÝPALEK	1
22	1300-00.002	ROZPĚRNÝ KROUŽEK	TR Ø28x2,6-15	18
23	1303-00.004	ULOŽENÍ KOLEČKA	TR. 20x5 - 61	2
24	1510-00.008	KLADKA 50	Ø50-20	1
25	1510-00.009	VYMEZENÍ	TR. Ø12x2-17,5	1
26	71061	ŠROUB M6x16	DIN 933	14
27	71062	ŠROUB M6x20	DIN 933	2
28	71080	ŠROUB M8x16	DIN 933	1
29	71081	ŠROUB M8x20	DIN 933	10
30	PRDIN933144	ŠROUB M10x35	DIN 933	24
31	71644	ŠROUB M16x40	DIN 933	6
32	72320	ŠROUB M6x50	DIN 931	1
33	71146	ŠROUB M10x45	DIN 931	4
34	71182	ŠROUB M10x85	DIN 931	2
35	72307	ŠROUB VRATOVÝ M8x20	DIN 603	7
36	72323	ŠROUB VRATOVÝ M8x40	DIN 603	1
37	70260	OBJÍMKA ETR 20 - 27 3/4"		2
38	73063	PODLOŽKA A6,4	DIN 125	23
39	73081	PODLOŽKA A8,4	DIN 125	29
40	PRDIN125535	PODLOŽKA A10,5	DIN 125	60
41	73170	PODLOŽKA A17	DIN 125	6
42	73065	PODLOŽKA PRUŽNÁ A6	DIN 127	10
43	73086	PODLOŽKA PRUŽNÁ A8	DIN 127	6

44	73064	PODLOŽKA VELKOPLOŠNÁ 6,4	DIN 9021	1
45	73082	PODLOŽKA VELKOPLOŠNÁ 8,4	DIN 9021	5
46	70080	MATICE M8	DIN 934	1
47	70064	MATICE POJISTNÁ M6	DIN 985	6
48	70086	MATICE POJISTNÁ M8	DIN 985	17
49	PRDIN985241	MATICE POJISTNÁ M10	DIN 985	30
50	70161	MATICE POJISTNÁ M16	DIN 985	8
51	70060	MATICE UZAVŘENÁ M6	DIN 1587	1
52	78906	NÝTOVACÍ MATICE M6		8
53	78999	MAZNICE M6 - TYP A	DIN 71412	4
54	69198	ZÁKOLNÍK 4,5x32	DIN 11023	2
55	73695	PERO 5x5x28	DIN 6885	1
56	73691	PERO 7x7x32	DIN 6885	1
57	73690	PERO 8x7x25	DIN 6885	1
58	69030	POJISTNÝ KROUŽEK 30	DIN 471	1
59	69047	POJISTNÝ KROUŽEK 47	DIN 472	1
60	68204	LOŽISKO 6204 2RS	DIN 625	2
61	68699	LOŽISKO UCFL 206		3
62	68701	LOŽISKO SB 205		2
63	68702	PLECHOVÝ DOMEK PFL 205		2
64	CK1190	NŮŽ CEPU AGRIMASTER		48
65	77499	PLAST. KŘÍD. MATKA BC68 M8		1
66	75127	KOLO PRYŽOVÉ 50N	Ø180	2
67	92010	O-KROUŽEK 20x4	NBR70	4
68	73709	PERO MOTOR GX270		1
69	83113	MOTOR HONDA GX270		1
70	83205	OVLÁDÁNÍ MOTORU		1
71	TB 2012-30	TAPER POUZDRO Ø30 TB 2012		1
72	SPA0180-02 2012	ŘEMENICE Ø180 SPA2		1
73	M79481	ODSTŘEDIVÁ SPOJKA 135x20		1
74	63112	KLÍNOVÝ ŘEMEN 13x1143Li		2

# ZÁRUČNÍ LIST

Typ výrobku : FM 100

Název výrobku : Travní mulčer - přední

Výrobní číslo :

Výše uvedený výrobek byl po provedení předprodejního servisu bez závad předán kompletní včetně technické dokumentace zástupcem prodejny uživateli. Uživatel byl řádně poučen o zásadách správné obsluhy a technické údržby.

Výrobce po dobu záruky odpovídá za konstrukci, kvalitu materiálu, provedení a funkci stroje.

Jméno uživatele :

Adresa uživatele :

V..... dne.....

.....  
Razítko a podpis prodejce

## Záznam o záručních opravách

<u>datum</u>	<u>závada</u>	<u>opravna</u>	<u>stanovisko k reklamaci</u>	<u>č. rekl. Protokolu</u>
--------------	---------------	----------------	-------------------------------	---------------------------

# ZÁRUČNÍ PODMÍNKY

---

## 1. Předmět záruky

Záruka se vztahuje na typ stroje uvedený v tomto záručním listě

## 2. Záruční doba

Záruční doba na výrobek sloužící k spotřebitelskému použití činí 24 měsíců, ke komerčnímu použití 12 měsíců od data prodeje prvnímú majiteli. Při výměně výrobku z důvodu reklamace běží záruční doba 24 měsíců - spotřebitelské použití, 12 měsíců - komerční použití od data výměny. Při výměně některého celku nebo dílu z důvodu reklamace je záruční doba na tento celek nebo díl 12 měsíců - spotřebitelské použití, 6 měsíců - komerční použití od data jeho výměny, minimálně však na dobu záruky celého stroje. Při záruční opravě se záruční doba opraveného výrobku prodlužuje o dobu trvání opravy.

- Spotřebitelským použitím se rozumí, že výrobky zakoupené v maloobchodě jsou osobně používány původním kupujícím v domácnosti.
- Komerčním použitím se rozumí všechny ostatní druhy použití včetně komerčního, výdělečného a v půjčovnách.

## 3. Rozsah odpovědnosti výrobce

Výrobce odpovídá za to, že výrobek bude mít po celou záruční dobu vlastnosti obvyklé pro dotyčný druh výrobku a parametry uváděné výrobcem. Dále ručí za kompletnost dodaného výrobku. Výrobce neodpovídá za vady výrobku způsobené běžným opotřebením.

## 4. Zánik záruky

Záruční nárok uživatele zaniká, jestliže :

A/ výrobku bylo nesprávně použito /v rozporu s návodem k obsluze/

B/ nebylo o výrobek řádně pečováno /uskladnění, údržba, obsluha/

C/ na výrobku byly nepovolanou osobou provedeny změny, opravy, násilné či neodborné zásahy

D/ byla některá součást nahrazena neoriginální součástí

E/ vada vznikla havárií, pokud tato nenastala prokazatelně vadou výrobku

F/ výrobek byl předán do užívání jinému uživateli, než který je vyznačen v záručním listě

# NÁPLŇ OPERACÍ PŘEDPRODEJNÍHO SERVISU

---

1/ Vybalení výrobku, kontrola úplnosti

2/ Všeobecná prohlídka výrobku

3/ Odzkoušení funkce výrobku

4/ Předvedení výrobku a předání zákazníkovi

Datum převzetí stroje na sklad prodejny .....

Přehled servisních oprav

Adresa prodejce :

Adresa výrobce : RYKOV Libčany, s.r.o.

503 22 Libčany 14

tel., fax : 00420 495 585 477 tel: 00420 495 585 422

rykov@rykov.cz, [www.rykov.cz](http://www.rykov.cz)

# ES PROHLÁŠENÍ O SHODĚ (originál)

## EC declaration of conformity (the original)

Výrobce / Manufacturer:	<b>RYKOV Libčany, s.r.o.</b>
Adresa / Address:	Libčany 14, 50322 Libčany, ČR
IČ / ID:	27502805
Jméno a adresa osoby pověřené sestavením technické dokumentace (podle 2006/42/ES, NV č. 176/2008 Sb.) / Name and address of the person authorised to compile the technical file (according to 2006/42/EC):	<b>RYKOV Libčany, s.r.o.</b> , Libčany 14, 50322 Libčany, ČR
Výrobek (stroj) – typ / Product (Machine) – Type:	<b>Mulčér typ FM-100</b>
Výrobní číslo / Serial number:	001/1650
Popis / Description:	Mulčér FM-100 je určen pro sečení travních porostů na loukách. Šířka záběru: 1000mm. Otáčky mulčovacího ústrojí: 2080min <sup>-1</sup> . Výkon motoru: 6,3kW/3600min <sup>-1</sup> . Rozměry: (1215x770x785)mm. Hmotnost: 81kg.
Prohlašujeme, že strojní zařízení splňuje všechna příslušná ustanovení uvedených směrnic (NV) / We declare that the machinery fulfils all the relevant provisions of the mentioned Directives (Government Provisions):	Strojní zařízení – směrnice 2006/42/ES, NV č. 176/2008 Sb. / the Machinery Directive 2006/42/EC, Elektromagnetická kompatibilita – směrnice 2004/108/ES, NV č. 616/2006 Sb. / the Electromagnetic Compatibility (EMC) Directive 2004/108/EC,
Harmonizované technické normy a technické normy použité k posouzení shody / The harmonized technical standards and the technical standards applied to the conformity assessment:	ČSN EN ISO 12100, ČSN EN ISO 4254-12, ČSN EN ISO 11201, ČSN EN ISO 3744, ČSN EN 1032+A1, ČSN EN 55012 ed.2:2008.
Posouzení shody provedla / The conformity assessment carried out by:	Státní zkušebna zemědělských, lesnických a potravinářských strojů, a.s. / The Government Testing Laboratory of Agricultural, Food Industry and Forestry Machines, Joint-stock company. Třanovského 622/11, CZ-163 04 Praha 6-Řepy, ČR / Czech Republic. Závěrečná zpráva č. / The Final Report No.: <b>37 139.</b>

Poznámka: Veškeré předpisy byly použity ve znění jejich změn a doplňků platných v době vydání tohoto prohlášení bez jejich citování. /  
Note: All regulations were applied in wording of later amendments and modifications valid at the time of this declaration issue without any citation of them.

Místo a datum vydání /  
Place and date of issue: Libčany 14, 503 22 CZ, - 2.1.2017

Osoba zmocněná k podpisu za výrobce /  
Signed by the person entitled to deal in the name of producer:

Jméno /  
Name: Miroslav Hruška

Funkce /  
Grade: jednatel společnosti

Podpis /  
Signature:

**RYKOV RYKOV Libčany, s.r.o.**  
503 22 Libčany 14  
tel./fax: 00420 495 585 417, tel.: 00420 495 585 422  
IČO: 27502805, DIČ: CZ27502805  
www.rykov.cz, e-mail: rykov@rykov.cz